



**CATALOGUE**  
**DES PRODUITS**  
BOÎTIERS ÉLECTRIQUES ET CABINETS



**20**

## COUVERCLES DE TYPE 1 AVEC OU SANS FENÊTRE

Les couvercles 1100 sont compatibles avec les boîtiers 1100 TC, 1100 DF\*, 1100 DFN\* ou 1100 DER\*. Ils sont utilisés dans des endroits où les instruments de l'installation ne demandent pas un haut niveau de protection (tel que l'imperméabilité ou l'étanchéité à la poussière), mais où la qualité du boîtier est requise. Les couvercles sont fabriqués en acier de qualité d'épaisseur respectant le Code Électrique. Différents couvercles sont

disponibles: Montage encastré (1100 HCF), montage en surface (1100 HCS), montage encastré avec fenêtre (1100 HCFW), montage en surface avec fenêtre (1100 HCSW), montage encastré à vis (1100 FCD) et montage en surface à vis (1100 SCD). La fenêtre est faite en polycarbonate de haute qualité. Les couvercles avec charnières sont fournis avec des charnières vissées et avec une serrure à clé 1/4 de tour qui assure une fermeture complète

sur le boîtier. Les couvercles sont gris ANSI/ASA 61 et le revêtement est réalisé avec de la peinture en poudre appliquée électrostatiquement sur une base prétraitée (d'autres couleurs sont disponibles).

**Certifié CSA / Homologué UL NEMA/EEMAC 1 / IP30**

**Consultez la p.734 pour confirmer le choix du substrat pour l'application.**

NUMÉRO DE CATALOGUE	DIMENSIONS		POIDS EN LBS.
	A	B	
1100 HCFW0808	11.5	11.5	2
1100 HCFW1008	13.5	11.5	2
1100 HCFW1010	13.5	13.5	3
1100 HCFW1208	15.5	11.5	3
1100 HCFW1210	15.5	13.5	3
1100 HCFW1212	15.5	15.5	4
1100 HCFW1512	18.5	15.5	5
1100 HCFW1515	18.5	18.5	5
1100 HCFW1612	19.5	15.5	5
1100 HCFW1616	19.5	19.5	6
1100 HCFW1812	21.5	15.5	5
1100 HCFW1815	21.5	18.5	6
1100 HCFW1818	21.5	21.5	7
1100 HCFW2016	23.5	19.5	7

NUMÉRO DE CATALOGUE	DIMENSIONS		POIDS EN LBS.
	A	B	
1100 HCFW2020	23.5	23.5	9
1100 HCFW2418	27.5	21.5	9
1100 HCFW2420	27.5	23.5	10
1100 HCFW2424	27.5	27.5	15
1100 HCFW3020	33.5	23.5	16
1100 HCFW3024	33.5	27.5	19
1100 HCFW3030	33.5	33.5	23
1100 HCFW3624	39.5	27.5	22
1100 HCFW3630	39.5	33.5	27
1100 HCFW3636	39.5	39.5	32
1100 HCFW4830	51.5	33.5	35
1100 HCFW4836	51.5	39.5	41
1100 HCFW4848	51.5	51.5	54

NUMÉRO DE CATALOGUE	DIMENSIONS		POIDS EN LBS.
	A	B	
1100 HCSW0808	8	8	1
1100 HCSW1008	10	8	1
1100 HCSW1010	10	10	2
1100 HCSW1208	12	8	2
1100 HCSW1210	12	10	2
1100 HCSW1212	12	12	2
1100 HCSW1512	15	12	3
1100 HCSW1515	15	15	4
1100 HCSW1612	16	12	3
1100 HCSW1616	16	16	4
1100 HCSW1812	18	12	3
1100 HCSW1815	18	15	4
1100 HCSW1818	18	18	5
1100 HCSW2016	20	16	5

NUMÉRO DE CATALOGUE	DIMENSIONS		POIDS EN LBS.
	A	B	
1100 HCSW2020	20	20	6
1100 HCSW2418	24	18	7
1100 HCSW2420	24	20	8
1100 HCSW2424	24	24	12
1100 HCSW3020	30	20	12
1100 HCSW3024	30	24	15
1100 HCSW3030	30	30	18
1100 HCSW3624	36	24	18
1100 HCSW3630	36	30	22
1100 HCSW3636	36	36	26
1100 HCSW4830	48	30	29
1100 HCSW4836	48	36	35
1100 HCSW4848	48	48	47

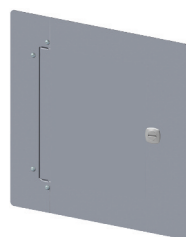
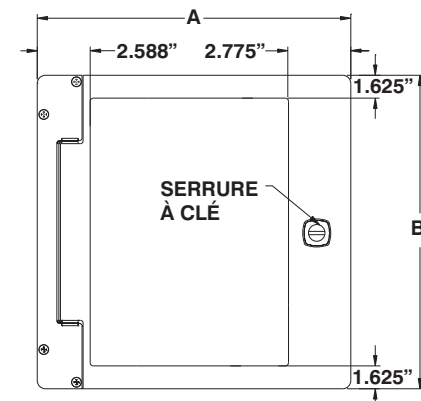
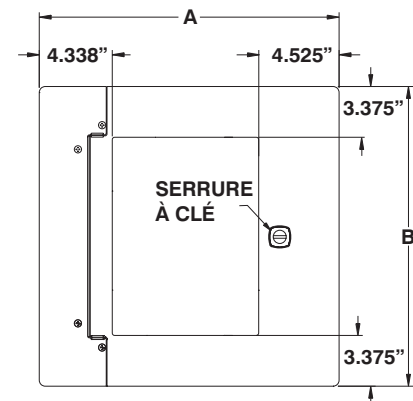

1100 HCF

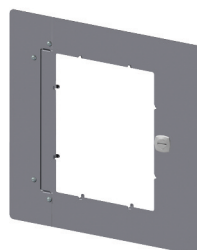

1100 HCFW



1100 HCS

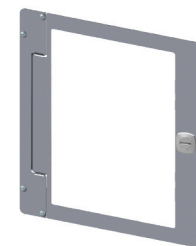

1100 HCSW



p.498



p.498



p.498



p.534

## COUVERCLES DE TYPE 1 AVEC OU SANS FENÊTRE

### Montage encastré

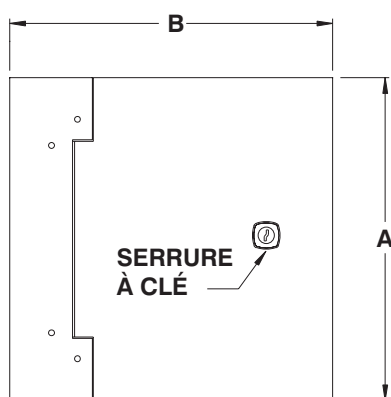

NUMÉRO DE CATALOGUE	DIMENSIONS		POIDS EN LBS.	NUMÉRO DE CATALOGUE	DIMENSIONS		POIDS EN LBS.
	A	B			A	B	
1100 HCF0606	9.5	9.5	2	1100 HCF1818	21.5	21.5	10
1100 HCF0806	11.5	9.5	3	1100 HCF2016	23.5	19.5	9
1100 HCF0808	11.5	11.5	3	1100 HCF2020	23.5	23.5	11
1100 HCF1008	13.5	11.5	3	1100 HCF2418	27.5	21.5	11
1100 HCF1010	13.5	13.5	4	1100 HCF2420	27.5	23.5	13
1100 HCF1206	15.5	9.5	4	1100 HCF2424	27.5	27.5	15
1100 HCF1208	15.5	11.5	4	1100 HCF3020	33.5	23.5	16
1100 HCF1210	15.5	13.5	5	1100 HCF3024	33.5	27.5	18
1100 HCF1212	15.5	15.5	5	1100 HCF3030	33.5	33.5	22
1100 HCF1512	18.5	15.5	6	1100 HCF3624	39.5	27.5	21
1100 HCF1515	18.8	18.5	7	1100 HCF3630	39.5	33.5	26
1100 HCF1612	19.5	15.5	7	1100 HCF3636	39.5	39.5	30
1100 HCF1616	19.5	19.5	8	1100 HCF4830	51.5	33.5	33
1100 HCF1812	21.5	15.5	7	1100 HCF4836	51.5	39.5	39
1100 HCF1815	21.5	18.5	8	1100 HCF4848	51.5	51.5	51

### Montage en surface

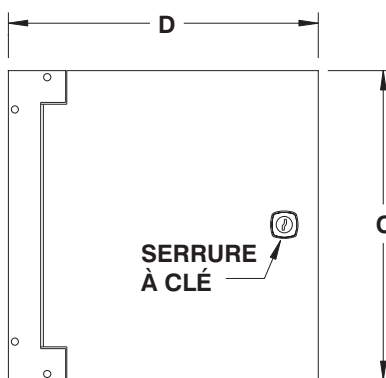

NUMÉRO DE CATALOGUE	DIMENSIONS		POIDS EN LBS.	NUMÉRO DE CATALOGUE	DIMENSIONS		POIDS EN LBS.
	C	D			C	D	
1100 HCS0606	6	6	1	1100 HCS1818	18	18	6
1100 HCS0806	8	6	1	1100 HCS2016	20	16	6
1100 HCS0808	8	8	1	1100 HCS2020	20	20	7
1100 HCS1008	10	8	1	1100 HCS2418	24	18	8
1100 HCS1010	10	10	2	1100 HCS2420	24	20	9
1100 HCS1206	12	6	1	1100 HCS2424	24	24	11
1100 HCS1208	12	8	2	1100 HCS3020	30	20	11
1100 HCS1210	12	10	2	1100 HCS3024	30	24	13
1100 HCS1212	12	12	3	1100 HCS3030	30	30	17
1100 HCS1512	15	12	3	1100 HCS3624	36	24	16
1100 HCS1515	15	15	4	1100 HCS3630	36	30	20
1100 HCS1612	16	12	4	1100 HCS3636	36	36	24
1100 HCS1616	16	16	5	1100 HCS4830	48	30	27
1100 HCS1812	18	12	4	1100 HCS4836	48	36	32
1100 HCS1815	18	15	5	1100 HCS4848	48	48	43

### Montage encastré (à vis)

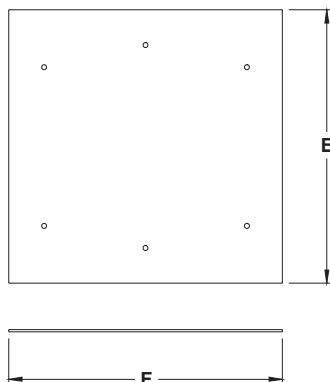

NUMÉRO DE CATALOGUE	DIMENSIONS		POIDS EN LBS.	NUMÉRO DE CATALOGUE	DIMENSIONS		POIDS EN LBS.
	E	F			E	F	
1100 FCD0606	9.5	9.5	2	1100 FCD1818	21.5	21.5	10
1100 FCD0806	11.5	9.5	3	1100 FCD2016	23.5	19.5	9
1100 FCD0808	11.5	11.5	3	1100 FCD2020	23.5	23.5	11
1100 FCD1008	13.5	11.5	3	1100 FCD2418	27.5	21.5	11
1100 FCD1010	13.5	13.5	4	1100 FCD2420	27.5	23.5	13
1100 FCD1206	15.5	9.5	4	1100 FCD2424	27.5	27.5	15
1100 FCD1208	15.5	11.5	4	1100 FCD3020	33.5	23.5	16
1100 FCD1210	15.5	13.5	5	1100 FCD3024	33.5	27.5	18
1100 FCD1212	15.5	15.5	5	1100 FCD3030	33.5	33.5	22
1100 FCD1512	18.5	15.5	6	1100 FCD3624	39.5	27.5	21
1100 FCD1515	18.8	18.5	7	1100 FCD3630	39.5	33.5	26
1100 FCD1612	19.5	15.5	7	1100 FCD3636	39.5	39.5	30
1100 FCD1616	19.5	19.5	8	1100 FCD4830	51.5	33.5	33
1100 FCD1812	21.5	15.5	7	1100 FCD4836	51.5	39.5	39
1100 FCD1815	21.5	18.5	8	1100 FCD4848	51.5	51.5	51

### Panneaux de bois



NUMÉRO DE CATALOGUE	DIMENSIONS		POIDS EN LBS.	NUMÉRO DE CATALOGUE	DIMENSIONS		POIDS EN LBS.
	G	H			G	H	
881 WP1212	7	10.750	1	881 WP3624	31	22.750	10
881 WP1812	13	10.750	2	881 WP3630	31	28.750	13
881 WP1818	13	16.750	3	881 WP3636	31	34.750	16
881 WP2418	19	16.750	5	881 WP4830	43	28.750	16
881 WP2424	19	22.750	6	881 WP4836	43	34.750	22
881 WP3024	25	22.750	8	881 WP4848	43	44.750	29
881 WP3030	25	28.750	11				



p.184



p.498



p.498



p.534

